

ir pirmenybę  
duok traukiniui!

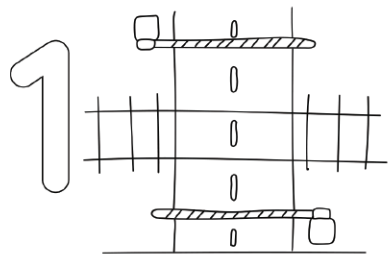

## SAUGUMO DVYLIKTUKAS:



Geležinkelio kelią pereik tik tam skirtose vietose – **pėsčiųjų perėos, tiltai ir pervažos.**

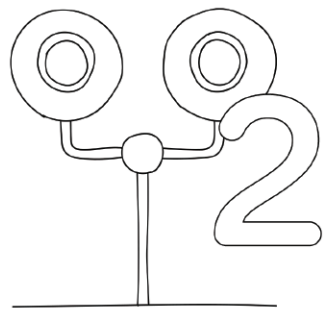

**Neik** per geležinkelio kelią degant draudžiamam šviesoforo signalui.

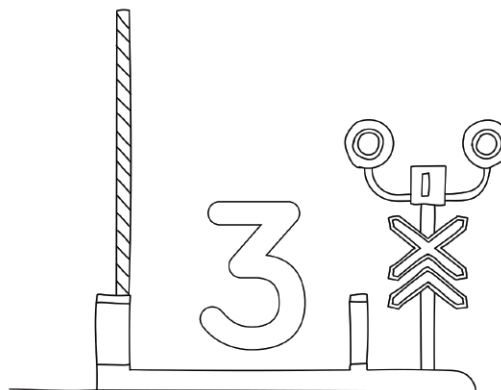

**Neik** per pervažą degant draudžiamam šviesoforo signalui, nors jos užtvaras nenuleistas



Eidamas per geležinkelio kelią **nesinaudok** telefonu ir **nesiklausyk** muzikos.

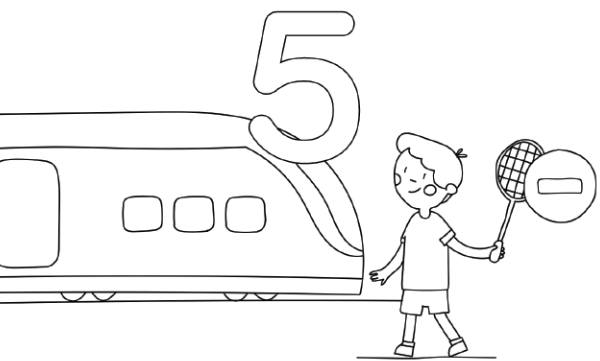

**Nežaisk** šalia geležinkelio kelio.

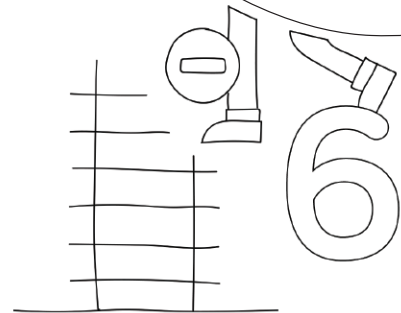

**Nevaikščiok** bėgiais.

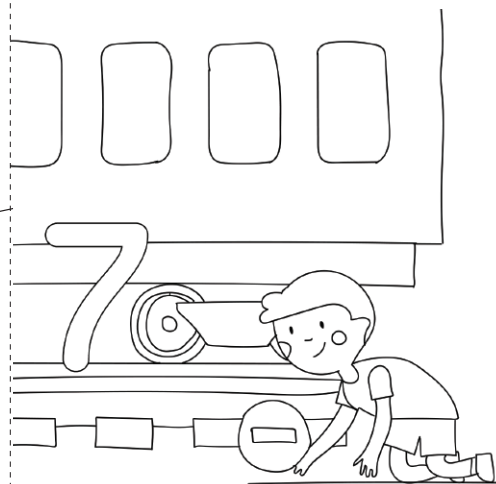

**Nelįsk** po traukiniu.

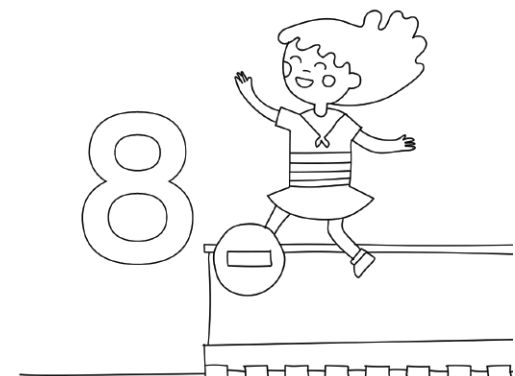

**Nešokinėk** nuo peronų.

Jeit tavo draugai geležinkelėje elgiasi nesaugiai - **sustabdyk juos!**

**Nemėtyk** akmenų į važiuojančius traukinius ir šviesoforus.

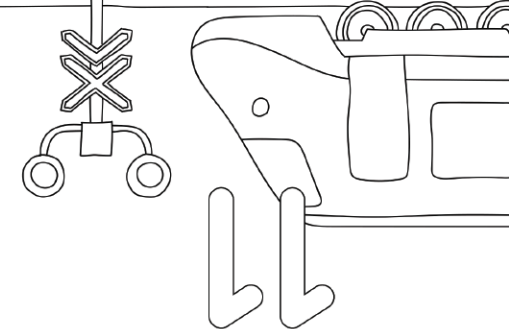
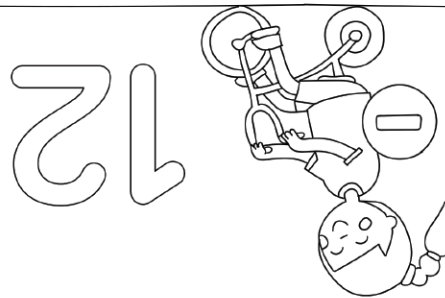

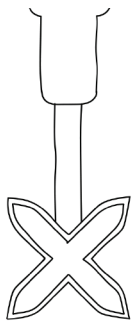

Per metus vidutiniškai įvyksta apie **20** nelaimių geležinkelio stotyse ir pervažose, dėl neatšargaus žmonių elgesio. Iš šių incidentų beveik pusė baigiasi mirtimi.

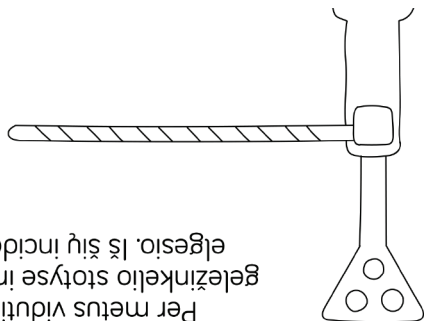

statistika negalima

## NEATSARGUS ELGESYS GELEŽINKELYJE -

## TRAUKINYS - KAS TAI?

Patogi ir ekologiška keliavimo ir krovinių transportavimo priemonė.

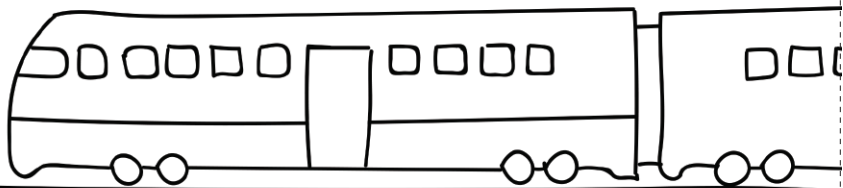

### SVORIS

Traukinio svoris gali siekti iki  
**9000 tonų**



Automobilis  
vidutiniškai sveria  
apie **2 tonas**

### SUSTOJIMO KELIAS

iki  
**1000 m**

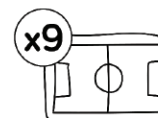

Traukiniui sustoti  
prireiktų beveik **9** - ių  
futbolo aikščių

NAUJI TRAUKINIAI  
LABAI TYLŪS

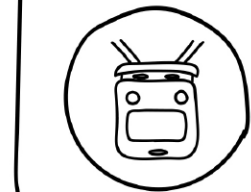
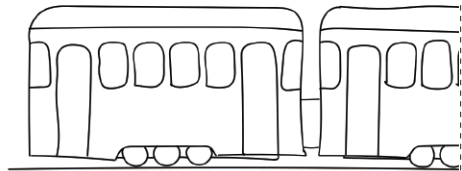
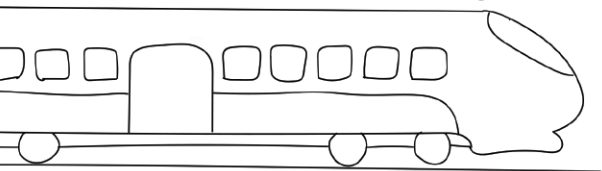

BŪK SAUGUS  
GELEŽINKELIJE

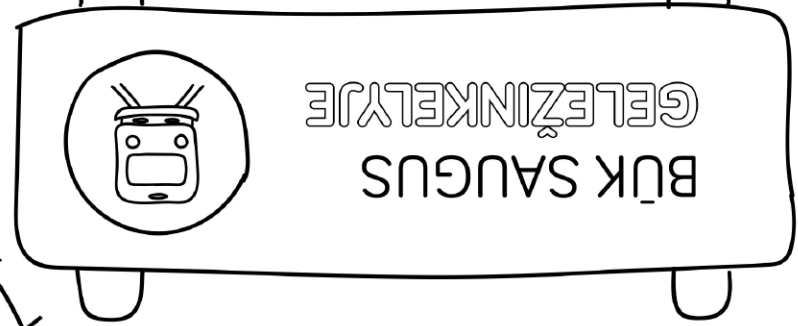

# GELEŽINKELIS LIETUVOJE

2000

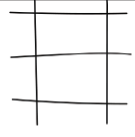

KELIŲ

105

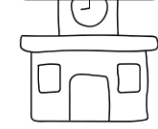

GELEŽINKELIO  
STOTYS

544



GELEŽINKELIO  
PERVAŽOS